

MINITRANSPORTEUR KGFC 560 PRO

**KPC**<sup>®</sup>

*Manuel d'Instructions*

**Mini Dumper KPC**

**KGFC560 PRO-G**  
**KGFC560 PRO-D**



REV. 0 17/02/2017

NUMÉRO DE SÉRIE:

**CE**

	<b>TABLE DES MATIÈRES</b>	<b>Pag.</b>
<b>1</b>	<b>INTRODUCTION</b>	<b>2</b>
<b>2</b>	<b>IDENTIFICATION</b>	<b>2</b>
	<b>TABLEAU D'ABRÉVIATIONS</b>	<b>3</b>
<b>3</b>	<b>AVERTISSEMENTS GÉNÉRAUX</b>	<b>3</b>
<b>4</b>	<b>CARACTÉRISTIQUES</b>	<b>3</b>
4.1	Description de la machine	3-4
4.2	Caractéristiques techniques et dimensions	4
4.3	Mesures de sécurité	5
4.4	Émission du bruit	6
4.5	Conformité normes de sécurité	6
4.6	Références directionnelles	6
<b>5</b>	<b>INSTALLATION</b>	<b>6</b>
5.1	Transport	6
5.2	Placer et garer la machine	6
5.3	Zone de respect et obstacles	7
5.4	Opérations avant l'utilisation	7
5.5	Sécurité avant tout	7
5.6	Mise au point	7
5.7	Formation avant le travail	7
<b>6</b>	<b>RÉGLAGES</b>	<b>7</b>
6.1	Réglages de la machine	7
6.2	Réglages des chenilles	7
<b>7</b>	<b>UTILISATION</b>	<b>8</b>
7.1	Fonctionnement et commandes	8
7.1.1	<i>Déplacement (levier A et B)</i>	8
7.1.2	<i>Manœuvre de la benne</i>	8-9
7.1.3	<i>Levier accélérateur</i>	9
7.2	Utilisation du moteur Endothermique	9
7.2.1	<i>Vérifications avant la mise en marche du moteur</i>	9
7.2.2	<i>Démarrage</i>	9
7.2.3	<i>Arrêt</i>	9
7.3	Préchauffage de la machine	9
7.4	Déplacement de la machine	9
7.4.1	<i>Déplacement rectiligne</i>	9
7.4.2	<i>Contrôle de déplacement</i>	9
7.4.3	<i>Avertissements pour un déplacement sur un terrain avec pente</i>	10
7.5	Avertissements généraux	10
7.6	Indications dans le lieu de travail	10

	<b>TABLE DES MATIÈRES</b>	<b>Pag.</b>
7.6.1	<i>Comment arrêter la machine</i>	10
7.6.2	<i>Comment emmagasiner la machine</i>	11
7.7	Levage de la machine	11
7.7.1	<i>Procédé de levage</i>	11
7.7.2	<i>Chargement et déchargement de la machine</i>	11
7.7.3	<i>Durant le transport</i>	11
7.7.4	<i>Blocage durant le transport</i>	11
7.8	Stationnement de la machine	11
7.8.1	<i>Stationnement</i>	11
7.8.2	<i>Dans des conditions de froid extrême</i>	12
<b>8</b>	<b>MAINTENANCE</b>	<b>12</b>
8.1	Maintenance	12
8.2	Maintenance quotidienne	12
8.3	Maintenance hebdomadaire	12
8.4	Maintenance toutes les 250 heures	12
8.5	Maintenance toutes les 500 heures	12
8.6	Tableau de lubrification	12
8.7	Vérifications et maintenance	13
8.7.1	<i>Vérifier la tension des chenilles</i>	13
8.7.2	<i>Maintenance des chenilles</i>	13
8.7.3	<i>Vérifications et maintenances quotidiennes</i>	13
8.7.4	<i>Ravitaillement du réservoir de carburant</i>	13
8.7.5	<i>Vérifications et maintenance toutes les 50 heures</i>	14
8.7.6	<i>Vérifications et maintenance toutes les 250 heures</i>	14
8.7.7	<i>Nettoyage des dépôts de carburant</i>	14
8.7.8	<i>Remplacer l'élément filtre</i>	14
8.7.9	<i>Remplacer le filtre du circuit hydraulique</i>	14
8.7.10	<i>Vérification et maintenance toutes les 500 heures.</i>	14
8.7.11	<i>Emmagasinage à long terme</i>	15
<b>9</b>	<b>PROBLÈMES, CAUSES PROBABLES, SOLUTIONS</b>	<b>15</b>
<b>10</b>	<b>DÉCLARATION DE CONFORMITÉ'</b>	<b>17</b>

## 1. INTRODUCTION

Le présent manuel est dirigé au personnel responsable de l'utilisation correcte et sécuritaire de la machine.

On recommande une lecture attentive du manuel, spécialement des paragraphes concernant les avertissements et les modalités d'utilisation. Le manuel doit rester près de la machine et à portée de main pour des utilisations postérieures. La machine est équipée de dispositifs et de systèmes de sécurité étudiés et testés techniquement. RIBE ENERGY MACHINERY n'est pas responsable en cas de manipulation, remplacement et/ou tout autre changement qui modifie le fonctionnement prévu pour cette machine.

**Modalités de garantie :** La garantie de la machine est valable pendant 2 ans depuis la date d'achat et inclut les composants mécaniques et électriques. La garantie ne couvre pas les dommages provoqués par l'usage tels qu'outils, chenilles et huile. Un produit défectueux ou qui ne fonctionne pas correctement sera remplacé par le fabricant de la machine après avoir confirmé le défaut. La garantie ne couvre pas les produits modifiés, altérant le fonctionnement ou les caractéristiques, utilisés incorrectement et non soumis à la maintenance indiquée dans le manuel.

**2. Identification:** La machine est identifiée avec les étiquettes qui indiquent:

- Numéro de série ou immatriculation;- Nom et adresse du constructeur; - Type de machine; - Année de fabrication; Puissance installée -Poids nominal

Pour toute information supplémentaire contacter :

## **RIBE ENERGY MACHINERY**

Le présent Manuel d'instructions et toute l'information ci-jointe est de la propriété exclusive de RIBE ENERGY MACHINERY.

**Toute reproduction complète ou partielle du présent document est absolument interdite sans l'autorisation par écrit de RIBE ENERGY MACHINERY. Dans le cas d'une perte ou destruction de ce document, demander une copie complète en indiquant le numéro d'immatriculation de la machine.**

**TABEAU D'ABRÉVIATIONS, TERMES ET DÉFINITIONS TECHNIQUES UTILISÉES**

Chap.	Chapitre
Par.	Paragraphe
Ann.	Annexe
Mod.	Modèle
Ref.	Référence
D.M.	Directive de la machine
Machine	Ensemble de parties ou de composants parmi lesquels, au moins l'un d'eux est mobile, connectés entre eux, circuits de commandes et de puissance, connectés solidement par une application bien déterminée, en particulier par la transformation, le traitement ou la confection d'un matériel.(D.M. 98/37/CEE - 98/79/CEE)
Zone dangereuse	Toute zone à l'intérieur ou à proximité d'une machine où la présence d'une personne représente un risque pour la sécurité et la santé. (D.M. 98/37/CEE - 98/79/CEE)
Personne exposée	Personne qui se trouve dans une zone dangereuse. (D.M. 98/37/CEE - 98/79/CEE)
Ouvrier	Personne ou personnes chargées d'installer, de faire fonctionner, de régler, de faire la maintenance, de nettoyer, de réparer et de transporter une machine. (D.M. 98/37/CEE - 98/79/CEE)
Sécurité	État dans lequel le risque de dommage personnel ou matériel est limité à un niveau acceptable. (EN 8402 et 94)
Risque	Combinaison de probabilité de possibles lésions ou dommages pour la santé face à une situation dangereuse (EN 292/1)
Danger	Source de possibles lésions ou dommages à la santé (EN 292/1).
Évaluation du risque	Évaluation globale de la probabilité et de la gravité de possibles lésions ou dommages à la santé dans une situation dangereuse pour décider sur les mesures de sécurité appropriées(EN 292/1).
Protection fixe	Protection maintenue en position, ou en mode permanent ou au moyen d'éléments de fixation (EN 292/1)
Normes harmonisées	Normes européennes CE et directives.
Maintenance préventive	Maintenance effectuée à des intervalles prédéterminés ou en accord avec des critères prescrits dans le but de réduire la probabilité de pannes ou dommages dans le fonctionnement d'une entité (CEI 56/50 y 97).
Maintenance corrective	Maintenance effectuée après avoir détecté une panne dans le but de pouvoir continuer à fonctionner normalement (CEI 56/50 ed. 97).
	Attention: les avertissements et indications de sécurité doivent être suivis scrupuleusement.

### 3. AVERTISSEMENTS GÉNÉRAUX



- La sécurité de travail de la machine est garantie uniquement par les fonctions citées dans ces instructions d'utilisation.
- RIBE ENERGY MACHINERY. Décline toute responsabilité dans le cas d'une utilisation inappropriée de la machine et non conforme aux instructions d'utilisation.
- RIBE ENERGY MACHINERY n'est pas responsable en matière de sécurité, fiabilité et prestations de la machine dans le cas où les avertissements et instructions du présent manuel ne soient pas respectés.
- Pour les opérations de réparation, on conseille de contacter toujours le service technique autorisé.
- La responsabilité du fonctionnement correct de la machine concerne uniquement l'opérateur qui l'utilise.
- Pour la maintenance et les réparations, vous devez utiliser uniquement des pièces détachées originales.
- Toutes ces opérations doivent être effectuées avec la machine arrêtée, dans un endroit habileté et un sol prédisposé au travail.
- Toute personne qui utilise la machine doit être formée pour le bon fonctionnement de sorte qu'elle ne mette pas en danger sa propre sécurité et celle des autres.
- Il faut vérifier fréquemment les dispositifs de protection et effectuer les procédés de vérification et de maintenance. Il faut que l'opérateur réfléchisse sur les conséquences probables avant d'approcher ses mains à la machine, en particulier :
  - **N'EFFECTUER JAMAIS LA MAINTENANCE DE LA MACHINE AVEC DES PERSONNES AUTOUR (Distance Minimale de 2 Mètres).**
  - **NE PAS RAVITAILLER LE CARBURANT AVEC LA MACHINE DÉMARRÉE (Attendre le refroidissement après l'arrêt).**
- La machine est composée de métal, par conséquent, il est interdit de l'utiliser s'il y a une tempête.
- **Un éclair pourrait provoquer la mort!**
- Suivre les indications de sécurité, particulièrement:
- Utiliser les protections individuelles (gants de protection, casque, chaussures antidérapantes, masque) durant l'utilisation, le montage et la maintenance de la machine;
- Faire spécialement attention aux parties en mouvement.
- **Suivre les indications citées dans le chapitre INDICATIONS DE SÉCURITÉ.**

## 4. CARACTÉRISTIQUES

### 4.1 Description de la machine

Le Minitransporteur KGFC 560 PRO est une machine fabriquée pour la construction et l'agriculture.

Il est possible d'ajouter des accessoires à la machine:

- benne dumper (560 C)
- benne dumper avec pelle autochargeante (560 C-PA)

Le basculement de la benne dumper et le mouvement de la pelle autochargeante s'effectuent avec le levier qui se trouve sur le tableau des commandes.

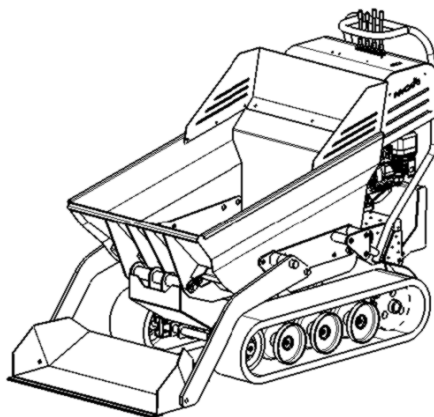

La caractéristique principale de cette machine est qu'elle est simple à manipuler, robuste et fiable.

Les dimensions réduites et la particularité du châssis permettent de travailler dans tout type de terrain et de garantir la sécurité, stabilité et fiabilité dans le temps. Une vérification rapide avant chaque utilisation va garantir un fidèle compagnon de travail au long de la journée. Les leviers de commande sont situés dans un endroit qui permet la bonne visibilité de l'opérateur et le contrôle total des commandes.

## 4.2 Caractéristiques techniques et dimensions

Description		KGFC 560 PRO
Poids	Kg	345
Capacité de charge	Kg	350/500
Moteur		GK205
Vitesse d'avancement	Km/h	2,88
Pente	% (°incl.)	36% (20°)

Description		KGFC 560 PRO- Version Diesel
Poids	Kg	361
Capacité de charge	Kg	350/500
Moteur		KM178F
Vitesse d'avancement	Km/h	2,88
Pente	% (°incl.)	36% (20°)

### Données techniques de KGFC 560 PRO:

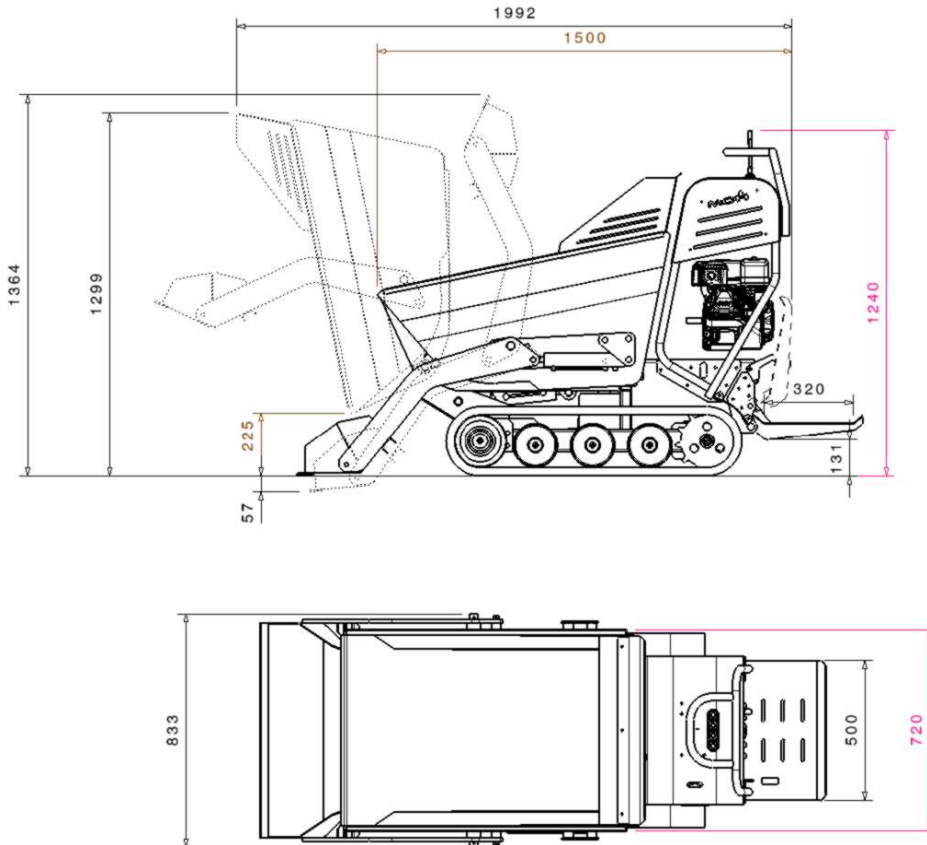

MODÈLE	DIMENSIONS (mm)					
	Longueur	Largeur	Hauteur			
KGFC 560 PRO	1500	720	1240			

Description	Chenille en caoutchouc	
Mesures de la chenille	mm	180-60-37

### 4.3 MESURES DE SÉCURITÉ *Limites d'utilisation, espace, durée*



La machine a été conçue pour être utilisée à l'extérieur ou bien dans un endroit fermé, mais bien aéré.

La machine n'est pas adaptée pour l'utilisation dans des locaux souterrains ou dans des endroits avec des gaz et/ou des poudres explosives.

La machine a été conçue pour le transport de matériaux en vrac comme : terre végétale, excréments, feuilles, sable, pierres, gravier, semences et similaires, bois, pots de fleurs, paniers, cageots de fruits, de légumes et d'autres produits de l'agriculture et de la floriculture.

Le modèle KGFC 560 PRO a été étudié et conçu pour transporter uniquement les matériaux décrits précédemment. Veuillez porter une attention particulière dans la conduite marche arrière.

Veuillez toujours inspecter le terrain de travail afin d'éviter des obstacles imprévus.

Travaillez uniquement dans des conditions de sécurité.

Il est interdit d'apporter une quelconque modification dans le but d'améliorer les prestations de la machine.

Ne pas modifier le sens de la direction si la machine est en mouvement, car vous pourriez provoquer un accident.

Conduisez toujours à une vitesse modérée, arrêtez-vous avant de changer de vitesse et vérifiez qu'il n'y ait pas d'obstacles.

Inspectez attentivement le terrain de travail : bosse, terrain mou, pierres cachées, câbles électriques, tuyauteries de gaz ou d'eau...tous ces éléments peuvent représenter un danger.

Travaillez toujours avec un contrôle de la vitesse; si vous vous trouvez face à une marche, insérez toujours une épaisseur entre les deux marches afin de limiter un saut dans le terrain.

Ne reculez jamais marche arrière dans la limite de la pente.

Si vous devez utiliser la machine sur un terrain avec pente, assurez-vous que les chenilles soient placées dans le sens de la pente et non transversalement.

Si vous travaillez sur un terrain mou, accidenté et pas nivelé, vous devez porter plus d'attention afin d'éviter le retournement de la machine.

Ne surchargez jamais la machine! Elle pourrait se retourner et provoquer un grave accident.

Avant de monter avec le KGFC 560PRO par une pente, assurez-vous que le terrain soit en bonnes conditions, qu'il ne soit pas glissant à cause de la graisse, l'huile ou la boue.

Évitez les pentes qui dépassent les 20°. Les moteurs endothermiques ont une limitation d'utilisation sur une pente et cela peut affecter le moteur avec un manque de lubrification en l'endommageant, voire grippé au cas d'utilisation prolongée.

Suivez les instructions du manuel pour garer la machine correctement.

N'essayez pas de réparer la machine tout seul, contactez les techniciens autorisés.

L'essence est inflammable. Arrêtez toujours la machine avant de la ravitailler et attendez qu'elle refroidisse.

Ne pas utiliser les mains pour vérifier les possibles fuites et ne pas approcher votre visage. Utilisez un carton pour contrôler la présence éventuelle de liquide hydraulique.

L'huile est un déchet spécial et en tant que tel, il doit être recyclé en respectant la loi.

Si vous vous trouvez dans une situation particulière qui vous oblige à utiliser la machine sur une route ou une pente, faites attention à l'équilibre de la machine afin d'éviter un glissement ou un retournement.



**ATTENTION! TOUTE UTILISATION DE LA MACHINE QUI NE RESPECTE PAS CE QUI A ÉTÉ PRÉVU ET DÉCLARÉ PAR LE FABRICANT DU PRÉSENT MANUEL, EST CONSIDÉRÉE INCORRECTE. PAR CONSÉQUENT, RIBE ENERGY MACHINERY DÉCLINE TOUTE RESPONSABILITÉ DANS LE CAS OÙ L'OPÉRATEUR NE RESPECTE PAS L'UTILISATION ORIGINALE DE LA MACHINE.**



## 4.4 Emission de bruit

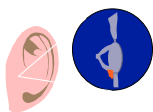

Dans le tableau ci-dessous, on indique les suivantes informations:

- Le niveau d'émission sonore du KGFC 560 PRO mesuré dans l'oreille de l'utilisateur (LpA à 1 m conformément à la Directive 98/37/CEE)
- Le niveau d'émission sonore dans l'environnement (puissance LwA) mesuré selon l'EN ISO 3744 (2000/14/CE)

Minitransporteur	Type de moteur	LpA (dB)	LwA (dB)
KGFC 560 PRO	GK205	99,6 dB	101 dB

Pour ne pas augmenter dans le temps le niveau de bruit, il est es nécessaire de respecter scrupuleusement les suivantes indications :

- Nettoyez, lubrifiez et graissez avec la fréquence recommandée les différentes parties de la machine;
- Vérifiez que les différentes parties de la machine ne soient pas bloquées ou endommagées.



**Vu le niveau de bruit, il est obligatoire d'utiliser des dispositifs de protection individuels comme un casque, ou tout autre objet de protection de l'ouïe trouvé dans les commerces.**

Les valeurs calculées pour le bruit, ce sont des niveaux d'émission et pas nécessairement des niveaux de travail sécuritaire. Il s'agit d'une corrélation entre niveaux d'émission et niveaux d'exposition, par conséquent, ils ne peuvent pas être utilisés avec fiabilité pour déterminer s'il faut de précautions supplémentaires. Les facteurs qui influencent le niveau réel d'exposition de l'opérateur incluent la durée d'exposition. Les caractéristiques de l'environnement, d'autres sources d'émission, comme par exemple, le nombre de machines et d'autres travaux adjacents. Les niveaux d'exposition permis peuvent également varier en fonction des pays.

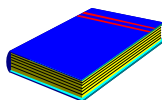

## 4.5 Conformité normes de sécurité

Le KGFC 560 PRO a été conçu et construit conformément aux normes de sécurité suivantes :  
**"Directives des machines" 98/37/CEE – et leurs modifications.**

**Directive 2000/14/CEE "émission acoustique environnementale des machines et outils destinés à fonctionner ouvertement" et leurs modifications;**

- **Procédés appliqués pour les évaluations de conformité: contrôle interne de la production avec évaluation de la documentation technique et contrôles périodiques, all. VI.**

## 4.6 Références directionnelles

Dans tous les cas où le présent manuel fait référence à : droite et gauche, avant et arrière, on comprend depuis la position de l'opérateur avec la benne du minitransporteur devant.

# 5 INSTALLATION

## 5.1 Transport

Les KGFC 560 PRO sont expédiés déjà montés et prêts à fonctionner, il suffit de les décharger et de charger la machine sur une plateforme ou palette.

La solidité des machines, leur forme et dimensions garantissent le transport et l'emmagasinage de façon sûre et sans dommages. Chargez et déchargez avec un monte-charge adapté et une palette appropriée pour la charge. Déchargez le KGFC 560 PRO de la palette, c'est très simple, il suffit de le déplacer lentement et en faisant attention. Le poids des machines est indiqué dans l'étiquette CE; vu que le poids est conséquent, faites très attention dans les phases de charge et décharge. Assurez-vous que le moyen dans lequel vous transportez le KGFC 560 PRO et les éventuelles rampes de charge, aient les mesures appropriées, surtout qu'elles aient les dimensions qui permettent le passage de l'opérateur. Bloquez toujours les roues du camion avec des cales avant de charger ou décharger le KGFC 560 PRO. Fixez la rampe au camion et conduisez la machine sur la rampe en faisant très attention.

Arrêtez le moteur, enlevez la rampe et attachez la machine au moyen de transport de façon qu'elle soit bien fixée.

Le KGFC 560 PRO a des points spécifiques pour l'accrochage et le levage, indiqués avec des étiquettes qui se trouvent sur le châssis.

La machine est équipée avec les accessoires suivants :

- N .1 Manuel d'utilisation, maintenance et pièces détachées; - N. 1 Manuel d'instructions du fabricant du moteur;
- N. 1 Entonnoir pour le ravitaillement du carburant;
- N .1 Certificat de conformité C.E. joint au présent manuel.



**On recommande de prendre des précautions durant les opérations de charge-décharge et durant le transport afin d'éviter des dommages aux personnes et à la machine. Les dispositifs de charge et transport devront être homologués conformément au poids qu'ils doivent supporter. Pour lever la machine, utilisez des cordes appropriées et fixez-la uniquement dans les points indiqués.**

**Suivez les instructions de sécurité indiquées dans le chapitre INSTRUCTIONS POUR LA SÉCURITÉ.**

## 5.2 Placer et garer la machine



La machine doit être placée/garée dans une zone appropriée, de préférence nivelée et avec la possibilité d'avoir une **-Couverture.**

### 5.3 Zones de respect et obstacles

L'espace de travail nécessaire pour une utilisation correcte et une maintenance appropriée et de 5 mètres minimum, à l'intérieur de cette zone là, vous devez prêter une attention particulière pour éviter toute altercation.



Dans cette zone de travail, faites très attention aux personnes ou objets présents qui puissent empêcher le travail. Utilisez des dispositifs de protection individuelle comme des chaussures antidérapantes et essayez de maintenir le sol propre avant chaque utilisation.

### 5.4 Opérations avant chaque utilisation



Avec les commandes d'actionnement hydraulique, il est **EXTRÊMEMENT IMPORTANT** que, avant de commencer le travail, l'huile hydraulique soit chauffée. Durant cette phase de préchauffage, l'opérateur pourra vérifier le fonctionnement correct de la machine ou éventuellement le besoin d'une maintenance.

Les étiquettes qui se trouvent dans la machine offrent les indications nécessaires pour un fonctionnement correct et sûr du minitransporteur. L'opérateur doit lire et comprendre ces indications, sinon il pourrait provoquer des accidents graves. Si vous ne comprenez pas une instruction du manuel, votre fournisseur vous apportera toute l'information nécessaire. En cas de perte ou d'endommagement du manuel ou des étiquettes, contactez directement votre fournisseur pour le remplacement.

### 5.5 Sécurité avant tout

Toutes les machines peuvent être dangereuses. Quand un KGFC 560 PRO est utilisé et entretenu correctement, il s'agit d'une machine extrêmement sûre. Au contraire, s'il n'est pas utilisé correctement, il peut être dangereux. Aussi bien dans le manuel que dans la machine, vous pourrez trouver des avertissements qui indiquent les dangers potentiels et la façon de les éviter. Si vous avez un doute, demandez de l'aide à votre fournisseur. Ne travaillez pas avec la machine jusqu'à ce que vous ne la maîtrisiez pas correctement. Ne commencez aucun travail jusqu'à ce que vous ne soyez pas sûr de votre propre sécurité et celle de ceux qui se trouvent autour.



**Suivez les indications de sécurité indiquées dans le chapitre 4.3 INDICATIONS DE SÉCURITÉ**



### 5.6 Mise au point

Avant la mise en marche de la machine, spécialement s'il s'agit de la première fois ou quand vous l'installez dans un nouveau lieu de travail, il faut effectuer les vérifications ci-dessous et prendre en compte les avertissements techniques et les conseils de sécurité:

- Vérifier le niveau d'huile; - Vérifier l'état des chenilles; - Vérifier la zone de respect et de travail;
- Vérifier que les protections soient fixées correctement;
- Vérifier que les indications et avertissements soient présents dans la machine et facilement visibles.
- Effectuer un test général de toutes les commandes de la machine afin de vérifier la correction, l'efficacité et la fonctionnalité;
- Contrôler le ravitaillement de carburant afin de ne pas interrompre le travail.



### 5.7 Formation avant le travail

Avant la première utilisation de la machine, il est nécessaire de lire avec attention ce manuel d'instructions, d'apprendre les modalités et les procédés pour pouvoir travailler en toute sécurité.

## 6 RÉGLAGES

### 6.1 Réglages de la machine

Pour la première utilisation de la machine, il n'y a pas besoin de faire un réglage.

### 6.2 Réglage des chenilles

Régalez régulièrement la tension des chenilles.

- Une tension insuffisante peut faire sortir les chenilles de leur place et produire une usure rapide des roues motrices et des parties métalliques de la chenille.
- Une tension excessive augmente la force résistante au déplacement et cela peut provoquer une usure excessive de la partie basse ou bien une cassure prématurée de la chenille.

Afin de prévenir des possibles dommages des chenilles en caoutchouc, vous devez éviter de travailler dans les situations suivantes :

- Avec des pierres ou des rochers pointus. – Barres ou ferraille métallique.
- Bords ou angles d'objets métalliques ou de ciment. – Feux ou autres sources de chaleur.

Nettoyez avec un chiffon: essence, huile hydraulique ou graisse de la surface de la chenille.

Si la machine n'a pas été utilisée pendant une longue période de temps (3 mois ou plus) emmagasiner les chenilles évitant la lumière directe du soleil et la pluie.

À cause des caractéristiques du caoutchouc, utilisez la machine avec des températures situées entre -25°C et +55°C.



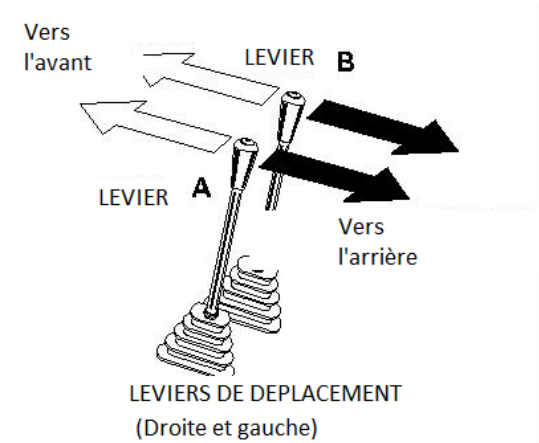

## 7. UTILISATION

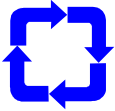

### 7.1 Fonctionnement et commandes

#### 7.1.1 Déplacement de la machine (Leviers A et B)

##### Déplacement vers l'avant

Poussez les deux leviers vers l'avant. La machine va se déplacer vers la partie frontale (côté benne).

##### Stop

Libérez les commandes pour arrêter la machine.

##### Déplacement vers l'arrière.

Tirez vers l'arrière les deux leviers. La machine va se déplacer vers la partie postérieure. (Côté opérateur).



**Ne pas conduire ou remorquer la machine avec le moteur arrêté.**

#### 7.1.2 Manœuvre de la benne (Lever D)

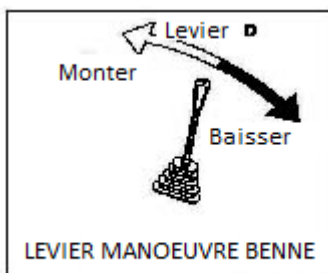

##### Attention!

**Avec le moteur arrêté et en déplaçant ce levier vers l'avant, la benne descend sous son propre poids.**

##### Lever la benne:

Déplacer la benne vers l'avant pour la retourner.

##### Baisser la benne:

Déplacer le levier vers l'arrière pour mettre la benne en position horizontale.

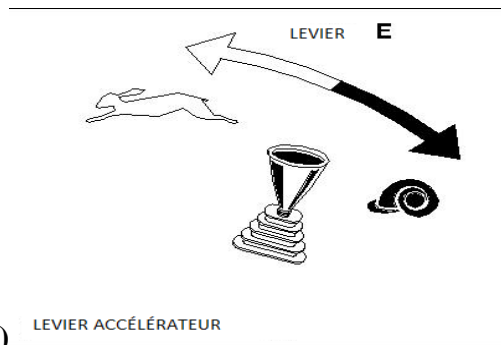

### 7.1.3 Levier accélérateur (Levier E)

LEVIER ACCÉLÉRATEUR

**Décélérer** (  )

Déplacer le levier vers l'avant pour diminuer les tours du moteur.

**Accélérer** (  )

Déplacer le levier d'accélérateur vers l'arrière pour augmenter les tours du moteur.



**Durant l'utilisation de la machine, suivez les mesures de sécurité indiquées dans le chapitre INDICATIONS POUR LA SÉCURITÉ.**

## 7.2 Utilisation du moteur endothermique

### 7.2.1 Vérifications avant la mise en marche du moteur

Vérifiez les niveaux d'huile et de carburant du moteur.

Quant aux méthodes de vérification, on fait référence à ceux indiqués dans le chapitre "Contrôles quotidiens" de ce manuel.

### 7.2.2 Démarrage

Effectuez la mise en marche du moteur en suivant les indications de ce manuel.

### 7.2.3 Arrêter le moteur

- Faites tourner le moteur a bas régime pendant quelques minutes. Cela permet au moteur de se refroidir progressivement avant de l'arrêter.
- Effectuez l'arrêt du moteur en suivant les instructions de ce manuel.

## 7.3 Préchauffage de la machine

Comme pour tous les systèmes hydrauliques, il est très important que l'huile hydraulique soit en régime thermique avant de commencer à travailler.

Le temps nécessaire de préchauffage peut être employé pour effectuer certaines opérations simples de vérification et de maintenance. Avant d'effectuer des manœuvres avec pleine charge, suivez attentivement les indications ci-dessous :

1. Laissez préchauffer le moteur au ralenti pendant 2-3 minutes.
2. Actionnez le cylindre de levage de la plateforme pour chauffer les tubes.

## 7.4 DÉPLACEMENT DE LA MACHINE

### 7.4.1 Déplacement rectiligne

1. Déplacez le levier de réglage du moteur à la position souhaitée.
2. Vérifiez les leviers de déplacement vers la droite et vers la gauche.

#### - Déplacement vers l'AVANT

Poussez les deux leviers pour le déplacement vers l'avant. La machine va se déplacer vers l'avant.

#### - STOP

Déplacez lentement vers l'arrière les deux leviers jusqu'à la position moyenne pour freiner et arrêter la machine.

#### - Déplacement vers l'ARRIÈRE

Tirez les deux leviers vers vous-même pour vous déplacer vers l'arrière. La machine va se déplacer vers l'arrière.

### 7.4.2 Contrôle de déplacement

1. Déplacez le levier de réglage du moteur vers la position souhaitée.
2. Contrôler les leviers de déplacement vers la droite et vers la gauche comme c'est indiqué.

## - DÉPLACEMENT CURVILIGNE

Pour avancer dans un virage, utilisez les deux leviers de déplacement comme on l'indique ci-dessous :

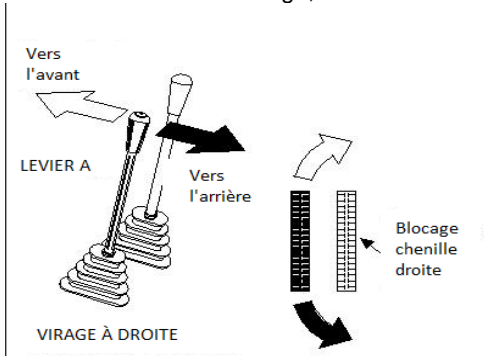

**Virage à gauche** Déplacez le levier droit (1) vers l'avant pour tourner vers la gauche en vous déplaçant vers l'avant, tirer vers soi le levier droit pour tourner vers la gauche, en vous déplaçant vers l'arrière.

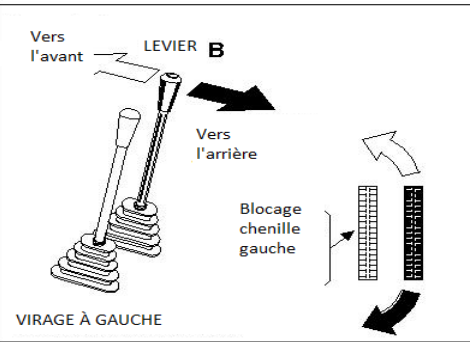

## Virage à droite

Déplacez le levier gauche (2) vers l'avant pour tourner à droite, en vous déplaçant vers l'avant, tirer vers soi le levier gauche en vous déplaçant vers l'arrière.

## 3 Rotation sur soi-même

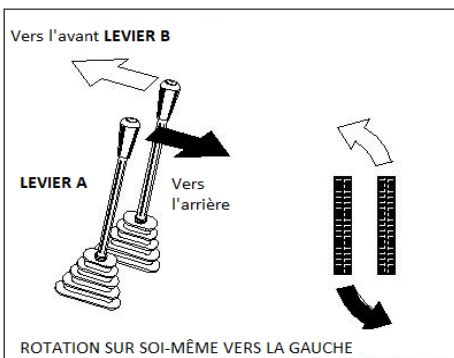

## Rotation vers la gauche

Déplacer vers l'avant le levier droit (1) et en même temps tirer vers l'arrière le levier gauche (2). Cette opération provoque une rotation rapide vers la gauche.

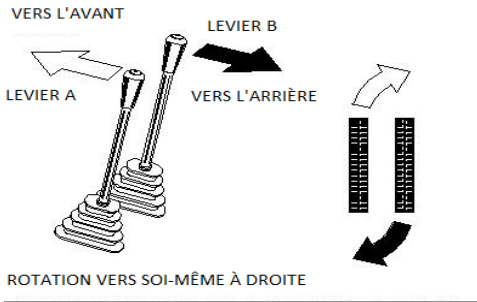

### Rotation à droite

Déplacez vers l'avant le levier gauche (2) et, en même temps, tirez vers l'arrière le levier droit (1). Cette opération provoque une rotation rapide vers la droite.

### 7.4.3 AVERTISSEMENTS POUR LE DÉPLACEMENT SUR UN TERRAIN AVEC PENTE



Baissez le régime de tours du moteur quand vous manœuvrez dans des espaces étroits ou quand vous circulez par une pente. Dans un terrain avec pente, se déplacer s'il est possible avec les chenilles placées dans le sens de la pente et non transversalement. Ne circulez jamais à l'envers sur une pente. Evitez de changer le sens de la direction sur une pente, cela pourrait provoquer le retournement ou le glissement latéral de la machine.

Faites attention avec les pentes raides, le constructeur du moteur endothermique a inséré un senseur électrique qui arrête le moteur pour éviter le manque de lubrification, provoquée par une inclinaison excessive (max. 25°).

### 7.5 Avertissements généraux

- Utilisez les dispositifs de protection individuelle.

**La responsabilité de la machine incombe uniquement l'opérateur, qui est le seul autorisé à la manœuvrer.**

- Il est interdit de transporter des personnes dans le minitransporteur.
- Ne pas mettre dans la benne des charges très volumineuses qui puissent empêcher la vue depuis le point de conduite.
- Ne pas circuler avec la benne levée.
- Ne pas appuyer sur les leviers de commandes quand la benne soit à la fin du mouvement vers le haut ou vers le bas.
- Ne pas freiner ou tourner brusquement à grande vitesse.
- Ne pas accepter l'intervention d'un tiers dans le rayon de travail de la machine.
- À la fin de chaque cycle de travail, assurez-vous que l'intérieur de la benne soit toujours propre. Levez la benne uniquement dans un terrain solide ou plat.
- Maintenir la benne chargée dans le sens à contrecourant quand vous vous trouvez sur une pente.
- À chaque fois que vous abandonnez le minitransporteur KGFC 560 PRO, vous devez le laisser en sécurité, c'est-à-dire, avec la benne baissée et le moteur arrêté.

### 7.6 Indications dans le lieu de travail

- S'assurer dans chaque manœuvre de ne pas mettre en danger votre propre sécurité et celle des autres.
- Eviter les manœuvres brusques, particulièrement dans les chemins accidentés et glissants.
- Eviter les manœuvres en descente avec le moteur à grande vitesse.
- Lever la benne uniquement quand la machine soit sur un terrain sûr et plat.
- Eviter toujours de charger sur une pente latérale, placer la machine alignée à la pente.
- Faire très attention quand vous circulez près des fossés, excavations, terrains mous ou similaires.
- Inspecter toujours le parcours de la machine et faire très attention aux zones couvertes d'herbes, de feuilles ou autres.
- Diminuer la vitesse et la charge dans les terrains les plus difficiles.
- Porter la benne à contrecourant quand elle soit chargée et que vous circulez sur des pentes ou descentes très inclinées.

### 7.6.1 Comment arrêter la machine

Libérez lentement les leviers de déplacement et d'arrêt. Le moteur doit tourner au ralenti pendant environ 2 minutes avant de l'arrêter.

### 7.6.2 Comment garer la machine

Garer la machine sur une surface plate, ne la garez jamais sur une pente ou zone dangereuse. La machine est équipée d'un frein de stationnement manuel, que vous devrez mettre afin de vous assurer que la machine ne puisse pas se déplacer.

### 7.7 Levage de la machine



Si vous ne respectez pas les indications ci-dessous, vous pouvez souffrir des dommages, accidents ou risquer un danger de mort.

**Ne remorquez jamais le minitransporteur KGFC 560 PRO. Utilisez des moyens appropriés pour le transport. Utilisez des câbles et des outils appropriés pour le levage. Les câbles de levage doivent être suffisamment longs pour éviter le contact avec la machine.**

**Utilisez des outils de levage adaptés pour supporter le poids de la machine.**

**Ne levez jamais la machine avec une personne au-dessus.**

**Utilisez un panneau ou autres signalements pour délimiter la zone de charge.**

**Utilisez toujours des câbles et d'autres dispositifs avec une charge de cassure supérieure à 4T.**

#### 7.7.1 PROCÉDÉ DE LEVAGE

Sur la machine il y a prévu des points d'accrochage, mais elle peut être levée avec un monte-charge et posée sur une palette.

1. Se procurer une palette sûre et robuste pour supporter le poids pendant le transport.
2. Se positionner sur une zone nivelée avec la benne vide et baissée, lever la machine et la centrer.
3. Arrêter le moteur.
4. Vérifier qu'il n'y ait pas d'obstacles ou de personnes autour de la machine.
5. Lever la palette avec la machine placée à peu centimètres du sol et vérifier qu'elle soit bien équilibrée.
6. Transporter toujours la machine près du sol et ne vous déplacez pas brusquement.

#### 7.7.2 CHARGE ET DÉCHARGE DE LA MACHINE



**Charger et décharger la machine, si possible, sur un terrain nivelé et stable.**

**Si vous chargez sur une rampe, utilisez une rampe qui soit suffisamment large, longue et robuste pour supporter le poids de la machine et en même temps qui permette le passage de l'opérateur.**

**Afin d'éviter les retournements, vérifiez qu'elle ne soit pas glissante.**

**Ne changez jamais de direction dans la rampe de charge, maintenez un déplacement rectiligne.**

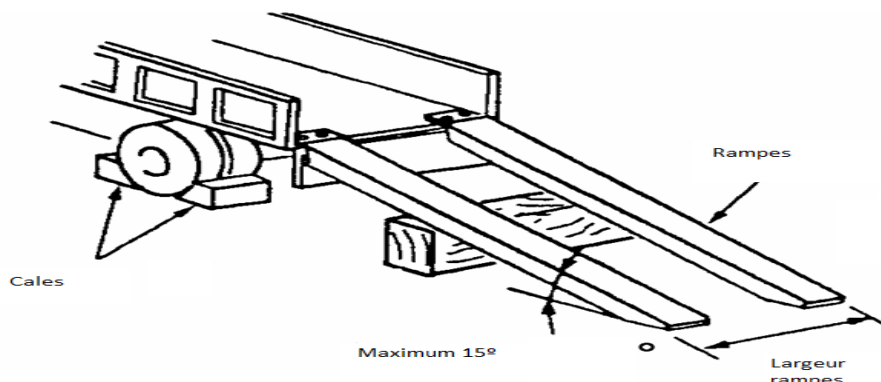

#### 7.7.3 CHARGEMENT DE LA MACHINE SUR LE MOYEN DE TRANSPORT

Pour charger et décharger la machine, si vous ne disposez pas d'un monte-charge pour la poser sur une palette, utilisez **TOUJOURS** les rampes et suivez avec attention la procédure.

1. Bloquez les roues du camion avant de charger la machine.
2. Baissez les clapets de déchargement.
3. Fixez sûrement les rampes du camion. Les rampes doivent former un angle inférieur à 15° avec le terrain. La largeur des rampes doit être appropriée pour les chenilles et doit permettre le passage de l'opérateur.
4. Positionner la machine de façon qu'elle se trouve devant et avec les chenilles parallèles aux rampes de charge. N'utilisez aucun levier, excepté ceux de déplacement, quand la machine se trouve sur les rampes de charge.
5. Maintenir le centre de gravité de la machine à l'intérieur de la zone des rampes de charge.

#### 7.7.4 BLOCAGE DURANT LE TRANSPORT

1. Arrêter le moteur.
2. Mettre le frein mécanique de stationnement et fixer la machine à la structure du camion correctement.

### 7.8 STATIONNEMENT DE LA MACHINE

À la fin de la journée de travail, vous devez suivre les indications ci-dessous :



### 7.8.1 Stationnement de la machine

Conduire la machine jusqu'à un endroit sécuritaire et la stationner un sol nivelé.

1. Diminuez la vitesse de rotation du moteur.
2. Baissez toujours la benne avant l'arrêt du moteur.
3. Mettez le frein mécanique.
4. Arrêtez le moteur.

### 7.8.2 Dans des conditions de froid extrême

**Dans des conditions de froid extrême, les deux chenilles doivent être nettoyées et la machine doit être garée sur des planches en bois.**



## 8 MAINTENANCE

La machine ne nécessite pas de tâches particulières de maintenance. Les solutions techniques et les composants utilisés servent à réduire les interventions particulières de maintenance. Cependant, on recommande de suivre un ensemble d'opérations qui ont pour but de garantir la sécurité, la fiabilité et l'efficacité de la machine à long terme.



### Durant la maintenance

- **Manipulez la machine uniquement après l'avoir placée ou garée dans la zone délimitée dans le chapitre 5.2.**
  - Dans le cas où vous rencontrez des problèmes de type mécanique ou électrique, contactez votre fournisseur. Si la machine est hors service à cause de l'usure, de la manutention ou de la réparation, il faut le signaler avec un panneau.
  - Utilisez toujours les dispositifs de protection individuelle durant la réparation et le remplacement des éléments de la machine.
  - Les interventions sur le moteur doivent être effectuées uniquement par un personnel autorisé.
  - Ne pas introduire les mains, les bras ou une autre partie de votre corps à proximité des zones en mouvement et transmission. Utilisez un dispositif approprié pour enlever les éventuels déchets (brosse, bouts de bois etc.): **n'utilisez jamais les mains!**
  - Une maintenance régulière prolonge la vie utile de la machine, assure les meilleures prestations et constitue un facteur important de sécurité.

### 8.1 Maintenance

- Nettoyez le filtre à air au bout des premières 50 heures de travail. En cas de travail dans des environnements poussiéreux, effectuez le nettoyage tous les jours.
- Vérifiez la présence d'éventuelles fuites d'huile hydraulique.
- Vérifiez que toutes les vis soient bien vissées, en particulier, vérifiez au quotidien la tension des chenilles.
- Remplacez l'huile moteur et réalisez les autres opérations prévues par le fabricant du moteur (voir le manuel d'instructions du moteur joint au présent manuel).
- Réalisez toutes les opérations de maintenance quotidienne, hebdomadaire, bimensuelle et successives énumérées.

### 8.2 Maintenance quotidienne à la fin du travail

- Eliminez toute anomalie détectée.
- Nettoyez avec attention l'intérieur de la benne afin d'éviter la formation d'incrustations.
- Graissez tous les points de lubrification, avec le moteur arrêté et la benne en position de repos.
- Vérifiez avec attention l'état des chenilles.
- Vérifiez si durant le travail il y a eu des pertes d'huile ou de carburant, il suffit de jeter un coup d'œil aux différentes parties de la machine, il ne doit pas y avoir de taches qui pourraient indiquer des fuites.

### 8.3 Maintenance hebdomadaire

- Nettoyez l'élément filtre à air avec le moteur arrêté et la benne baissée.

### 8.4 Maintenance toutes les 250 heures de travail.

- Ravitaillez l'huile moteur, voir les instructions du fabricant du moteur.
- Nettoyez/Remplacez le filtre du carburant.
- Remplacez l'élément filtre à air.
- Remplacez le filtre à huile hydraulique.

### 8.5 Maintenance toutes les 500 heures de travail

- Remplacez l'huile moteur, voir les instructions du fabricant.
  - Remplacez l'huile hydraulique.



Ne pas oublier que l'huile est un déchet spécial et en tant que tel, il doit être recyclé en suivant la loi en vigueur. Les intervalles proposés sont liés au type d'environnement dans lequel on utilise la machine, dans des zones avec beaucoup de poussière, il faut une maintenance plus régulière, par exemple, un nettoyage plus fréquent du filtre à air.

## 8.6 TABLEAU DE LUBRIFICATION RECOMMANDÉ

Position	Quantité	Fréquence	Caractéristiques
GK205	Max. 0,6 litres	250 heures (Au début au bout de 20 heures)	SAE 10W-30
HUILE HYDRAULIQUE	Capacité réservoir 16 litres	500 heures	HUILE HYDRAULIQUE DE LONGUE DURÉE TYPE OSO 46

## 8.7 CONTRÔLE ET MAINTENANCE À EFFECTUER.

### 8.7.1 Vérification tension des chenilles

#### Réglage tension des chenilles

1. Vissez l'écrou situé dans la partie inférieure de la machine jusqu'à ce que la tension de la chenille soit correcte.
2. Pour équilibrer la tension des deux côtés, déplacer le minidumper vers l'avant et vers l'arrière et vérifiez à nouveau l'équilibre de la tension.
3. Vérifiez à nouveau que les deux chenilles aient la même tension, si ce n'est pas le cas, répétez l'opération.

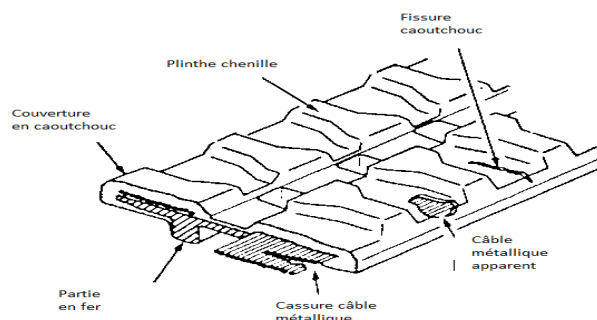

### 8.7.2 Maintenance des chenilles en caoutchouc



**Les chenilles en caoutchouc doivent être réparées ou remplacées en suivant les indications ci-dessous : Si vous devez réparer ou remplacer une chenille, contactez votre fournisseur.**

#### 1. Hauteur de la chenille

Les chenilles en caoutchouc peuvent être utilisées même si elles sont usées, cependant, si elles sont excessivement usées, elles risquent de glisser et le moteur de traction risque de perdre de la puissance.

Si la chenille est inférieure ou égale à 5 mm, on recommande de remplacer la chenille par une originale.

#### 2. Exposition du câble en acier.

Si le câble en acier d'une chenille est exposé à une usure excessive ou à des dommages, remplacez la chenille par une de neuve.

#### 3. Fissure du câble en acier des chenilles en caoutchouc.

Quand il y a une fissure dans le câble en acier des chenilles, remplacez la chenille immédiatement. Si vous ne remplacez pas la chenille et vous continuez à travailler, la chenille peut se casser soudainement et cela peut provoquer des incidents ainsi que l'arrêt de la machine.

#### 4. Fissures dans le caoutchouc

Si vous constatez une fissure de 30 mm de longueur ou supérieur et de 8 mm de profondeur, réparez le caoutchouc immédiatement. Si les câbles en acier se fissurent, même si la fissure est petite, réparez la chenille immédiatement. Sinon, l'eau qui rentre dans la fissure peut oxyder le câble en acier ou provoquer la cassure de la chenille.

### 8.7.3 Modalité de contrôle du niveau d'huile hydraulique.



- **Nettoyez toujours la zone autour du bouchon avant de faire la vidange d'huile. Ne pas dépasser le niveau maximal d'huile hydraulique dans le réservoir. N'utilisez jamais la machine quand le niveau d'huile dépasse le maximum (rempli) et/ou quand il soit inférieur au minimum (ajoutez de l'huile).**

1. Placez la machine sur un terrain nivelé avec le piston du cylindre complètement étendu.
2. Vérifiez que le niveau d'huile soit correct.
3. Si nécessaire, ajoutez de l'huile.

4. Nettoyez et remplacez le bouchon d'huile B.

#### 8.7.4 REMPLISSAGE DU RÉSERVOIR DE CARBURANT

Pour ajouter du carburant, arrêtez le moteur, enlevez le bouchon placé au-dessus du réservoir de carburant indiqué avec l'étiquette correspondante, ensuite, ajoutez le carburant nécessaire en utilisant l'entonnoir fourni. Après le ravitaillement, vissez bien le bouchon avant de démarrer la machine.

**Attention! Utilisez uniquement de l'essence sans plomb.**

#### 8.7.5 Vérifications et maintenances toutes les 50 heures



**Nettoyage de l'élément filtre à air. Effectuez la maintenance du filtre à air avec le moteur arrêté afin d'éviter des dommages. Ne nettoyez pas les éléments filtrants avec des coups ou impacts. N'utilisez pas des éléments filtrants avec les parties endommagées afin de prévenir des dommages au moteur. Quand vous utilisez de l'air comprimé pour le nettoyage des éléments filtrants, utilisez des protections pour le visage et la respiration, des gants et des vêtements appropriés pour ces opérations.**

Pour les travaux de nettoyage de l'élément filtre à air, consultez le manuel d'instructions du moteur.

**Note:** Normalement un élément filtrant peut être nettoyé 5 fois.

Remplacez l'élément filtrant au maximum au bout de 5 nettoyages.

#### 8.7.6 Vérifications et maintenance toutes les 250 heures

#### Ravitaillement d'huile moteur



**L'huile ou les parties chaudes peuvent provoquer des accidents. Évitez le contact avec l'huile ou les parties chaudes avec la peau.**

**Afin d'éviter des problèmes avec le moteur, ne dépassez jamais le niveau maximal d'huile lubrifiante.**

**Un excès d'huile moteur peut provoquer une cassure.**

**Ne démarrez jamais le moteur quand le niveau d'huile dépasse le maximum et/ou soit inférieur au minimum. Pour les opérations de ravitaillement du moteur, consultez le manuel d'instructions du moteur.**



**Attention! L'huile et les filtres usés sont des déchets spéciaux et, en tant que tels, ils doivent être recyclés en suivant la loi en vigueur.**

#### 8.7.7 Nettoyage des dépôts de carburant



**Attention !**

**Le carburant renversé sur une surface chaude peut provoquer un incendie.**

**Le carburant est également un déchet spécial, respectez les normes en vigueur pour l'élimination de liquides résiduels. Pour les opérations de nettoyage des dépôts de carburant, consultez le manuel d'instructions du moteur.**

#### 8.7.8 Remplacement de l'élément filtre à air.

Pour les opérations de remplacement du filtre à air, consultez le manuel d'instructions du moteur.

#### 8.7.9 Remplacement du filtre hydraulique

Le filtre est placé à l'intérieur du réservoir d'huile.

1. Levez la plateforme et arrêtez le moteur.
2. Nettoyez la zone autour du filtre pour éviter la pollution de l'huile.
3. Dévissez le bouchon d'huile pour dépressuriser le circuit.
4. Positionnez un récipient approprié sous le réservoir d'huile.
5. Videz le réservoir d'huile.

**Note:** respectez toujours les normes en vigueur pour l'élimination de l'huile et filtres usés.

Utilisez une clé spéciale pour enlever le filtre (3) en tournant dans le sens contraire aux aiguilles d'une montre.

Nettoyez le corps du filtre (2). **Note:** Le filtre doit être remplacé. Il n'est pas possible d'utiliser un filtre déjà usé.

6. Appliquez un peu d'huile sur le joint(4).
7. Placez un nouveau filtre (3) manuellement et serrez un tour avec une clé spéciale.
8. Démarrez le moteur et vérifiez le niveau d'huile hydraulique.
9. Pressurisez à nouveau le réservoir: Après avoir étendu complètement le cylindre avec le bouchon ouvert, fermez le bouchon du réservoir.
10. Vérifiez qu'il n'y ait pas de fuites(3).

#### 8.7.10 Vérifications et maintenance toutes les 500 heures.



- Remplacement de l'huile hydraulique.

**Le contact avec l'huile ou les parties chaudes peut provoquer des brûlures.**

**Durant le fonctionnement, le réservoir d'huile est chaud et peut être sous pression.**

**Dévissez le bouchon d'huile (1) lentement de telle sorte à faire sortir la pression de l'intérieur du réservoir.**

**Enlevez le bouchon d'huile uniquement quand le moteur soit arrêté et suffisamment froid afin de pouvoir l'enlever directement sans se brûler les mains.**

1. Placez la machine sur un terrain nivelé avec le cylindre de la benne complètement étendu.

2. Mettez la sécurité contre l'abaissement accidentel et arrêtez le moteur.
3. Nettoyez la zone pour maintenir la saleté à l'extérieur du réservoir.
4. Dévissez le bouchon d'huile pour dépressuriser le réservoir.
5. Videz l'huile du réservoir en utilisant une pompe appropriée, le recueillant dans un conteneur d'environ 20Lt.  
**Note: recyclez l'huile et les filtres usés selon la norme en vigueur.**
6. Nettoyez l'intérieur du réservoir avec un chiffon propre.
7. Remplissez le réservoir avec de l'huile hydraulique. (Pour le choix de l'huile appropriée, voir le tableau du chapitre 8.6).
8. Démarrez le moteur quelques minutes au ralenti.
9. Actionnez les leviers de contrôle afin que tout le circuit hydraulique soit rempli.
10. Remettez la machine dans les conditions initiales et arrêtez le moteur.
11. Vérifiez le niveau d'huile hydraulique et ajoutez de l'huile si nécessaire jusqu'au niveau indiqué.
12. Pressurisez le réservoir d'huile hydraulique; avec le cylindre de la plateforme complètement étendu, enlevez et remettez à sa place le bouchon de remplissage.
13. Positionnez la benne et arrêtez le moteur.

### 8.7.11 Emmagasiner à long terme

Pour emmagasiner la machine pendant une longue période de temps, effectuez le procédé suivant :

- Nettoyez la machine et emmagasinez-la dans un endroit couvert. Si vous devez l'emmagasiner à l'extérieur, placez la machine sur un terrain nivelé et couvrez-la.
- Appliquez de la graisse dans les parties exposées du cylindre, graissez toutes les vis et parties mobiles.
- Durant l'emmagasinage, démarrez la machine une fois par mois pour maintenir une couche d'huile lubrifiante.

**Si la machine est dans un entrepôt, il faut qu'il y ait une bonne aération afin de prévenir l'oxydation.**

À la fin de l'emmagasinage:

- Eliminer la graisse du cylindre.
- Vérifier le niveau de remplissage du réservoir de carburant et la lubrification.



## 9. Problèmes, causes probables, possibles solutions

PROBLÈMES	CAUSES PROBABLES	POSSIBLES SOLUTIONS
Levier de commande dur ou il ne revient pas à la position initiale.	<ul style="list-style-type: none"> <li>• Distributeur inefficent.</li> </ul>	<ul style="list-style-type: none"> <li>• Solliciter le service technique.</li> </ul>
Tout mouvement est impossible ou il manque de la puissance.	<ul style="list-style-type: none"> <li>• Huile hydraulique insuffisante.</li> <li>• Filtre à huile bouché.</li> <li>• Réduction de la puissance du moteur.</li> <li>• Problème de la pompe ou du joint.</li> <li>• Distributeur défectueux.</li> </ul>	<ul style="list-style-type: none"> <li>• Remplir jusqu'au niveau indiqué.</li> <li>• Réaliser la maintenance du filtre à huile.</li> <li>• Réaliser la maintenance du filtre à air et vérifier l'alimentation.</li> <li>• Demander assistance technique.</li> <li>• Demander assistance technique.</li> <li>• Demander l'intervention de l'assistance technique.</li> </ul>
La traction ne fonctionne d'un ou des deux côtés.	<ul style="list-style-type: none"> <li>• Un corps étranger, comme une pierre, est resté coincé.</li> <li>• Mauvais fonctionnement du moteur à traction.</li> </ul>	<ul style="list-style-type: none"> <li>• Enlever le matériel coincé.</li> <li>• Demander l'assistance technique.</li> </ul>
Manque de puissance de levage de la plateforme.	<ul style="list-style-type: none"> <li>• Manque d'huile hydraulique.</li> <li>• Distributeur endommagé.</li> <li>• Défaut du cylindre hydraulique.</li> </ul>	<ul style="list-style-type: none"> <li>• Remplir jusqu'au niveau indiqué.</li> <li>• Demander l'intervention de l'assistance.</li> <li>• Demander l'intervention de l'assistance.</li> </ul>
Le moteur s'est arrêté sur une pente (supérieure à 25°)	<ul style="list-style-type: none"> <li>• Le capteur sur le moteur a averti du manque d'huile.</li> </ul>	<ul style="list-style-type: none"> <li>• Contacter avec le service d'assistance de votre fournisseur.</li> </ul>

Pour d'autres problèmes non indiqués, contacter le personnel d'assistance technique.



**ATTENTION! RIBE ENERGY MACHINERY DÉCLINE TOUTE RESPONSABILITÉ DANS LE CAS OÙ LA MACHINE NE SOIT PAS SOUMISE À LA MAINTENANCE, PROCÉDÉS ET INDICATIONS ÉTABLIS DANS CE MANUEL, ET NE S'UTILISENT PAS LES PIÈCES DÉTACHÉES ORIGINALES.**

**DÉCLARATION DE CONFORMITÉ  
DECLARATION OF CONFORMITY****RIBE ENERGY MACHINERY**C/ Sant Maurici 2-6  
17740 Vilafant (España)**De la Machine /of the Machine**

Nom/Name	MINIDUMPER /MINIDUMPER WITH RUBBER TRACK		
Marque/Brand	KPC	Modèle/Model	KGFC 560 PRO
Immatriculation / N° serie/Serial n.	_____		
Année de fabrication/Year of production	_____	Année de la 1ère édition UE/Year of initial placing on the EU	_____
Carburant/Fuel	Essence/Gasoline	Puissance installée/Power	_____

Declare sous la propre responsabilité que la machine citée ci-dessus est conforme aux dispositions des suivantes Directives et successives modifications/ Declares under its own responsibility that the machine indicated above meets the requirements of the following Directives and following amendments:

2006/42/CE	Directive Machines/ MD
2004/108/CE	Directive Compatibilité Électromagnétique/ ECM
D.Lgs. 262/2002	Directive Son Def. 36 Annexe I, proc. Annexe VII / NOISE DIRECTIVE
2000/14/CE	Niveau de puissance acoustique mesuré/ Sound power level measured: 99,6 dB(A) Niveau de puissance acoustique garanti/ Guaranteed sound power level :101 dB(A)

**Normes appliquées/ standards applied** UNI EN ISO 12100:2010, UNI EN 474-1 : 2013-11, UNI EN 474-6 : 2009

Date/Date

Lieu/Place

Signature/Signature

**2017**

Fecha 08/08/2014



